

CM-H11M-11122-70KV-D50-CW&CCW-黑-有标-HW-无浆-共轴-V2  
 碳管加工示意图纸

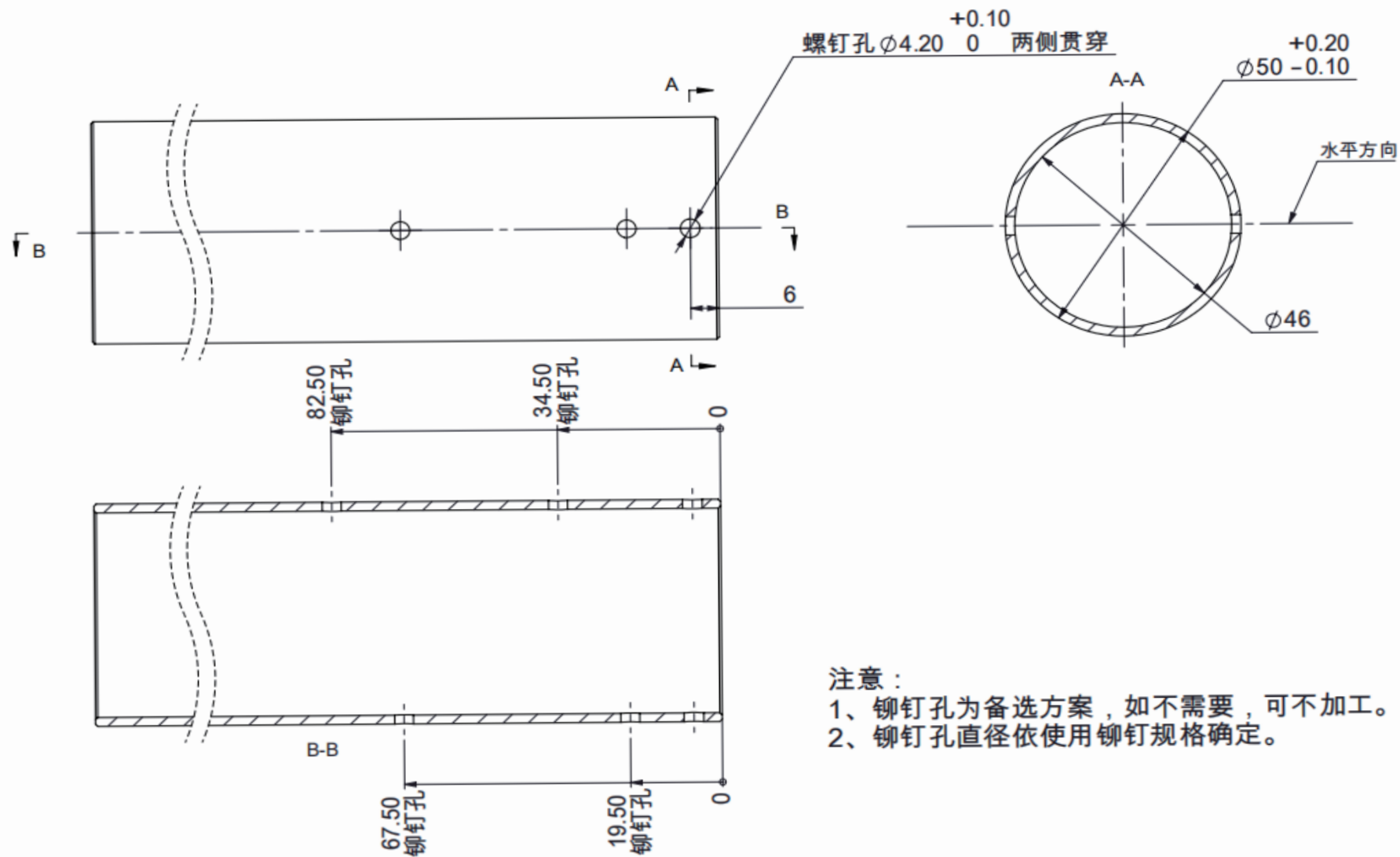

注意：

- 1、铆钉孔为备选方案，如不需要，可不加工。
- 2、铆钉孔直径依使用铆钉规格确定。