

感谢您购买本产品！无刷动力系统功率强大，错误地使用可能导致人身伤害和设备损坏...

01 简介 P85M无刷动力系统是一款适配最大单轴起飞重量85kg负载的行业版多旋翼动力系统...

02 注意事项 飞行时请远离人群，高压线，障碍物等，务必遵守当地法律法规及安全飞行规范使用。

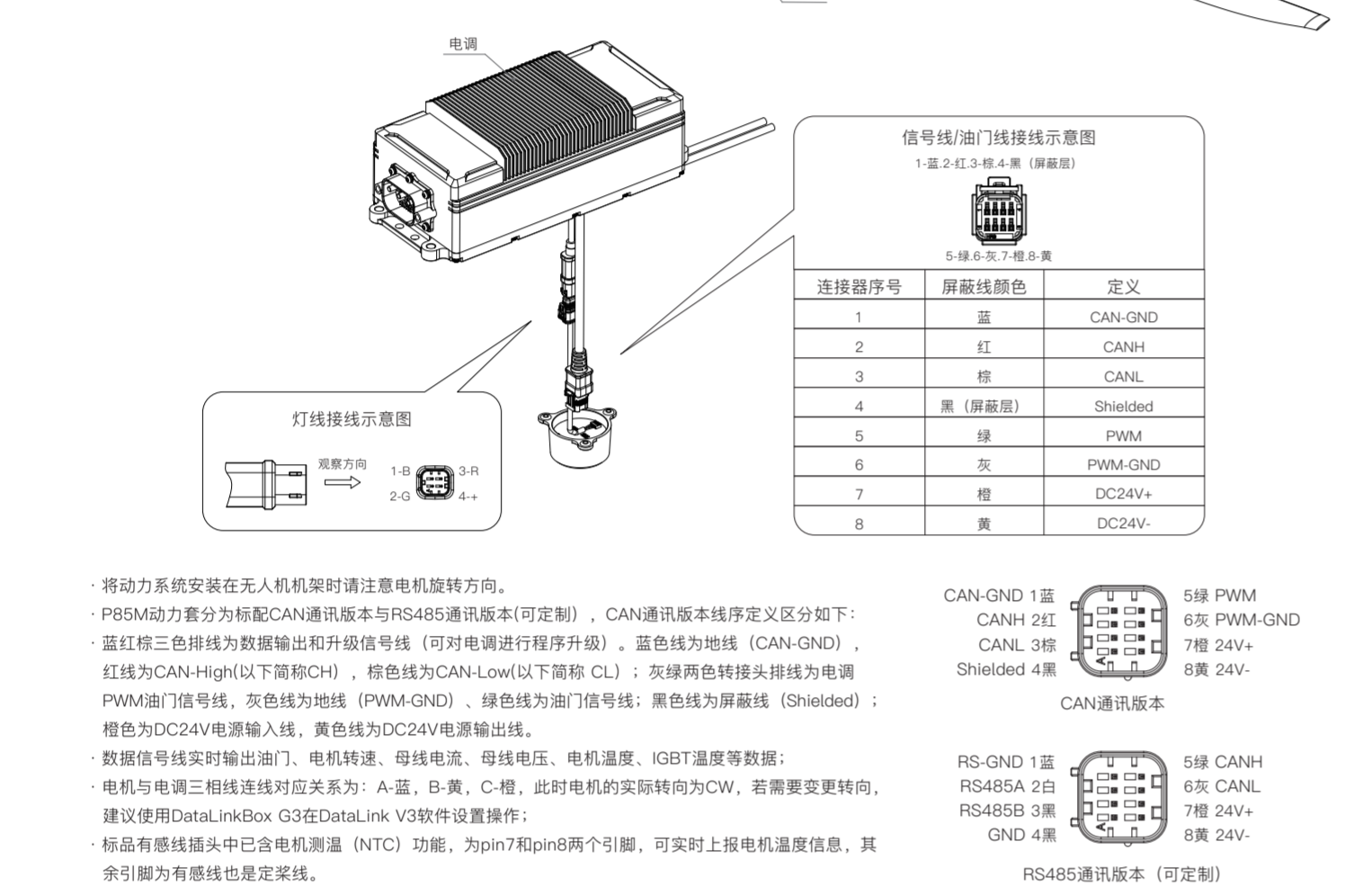
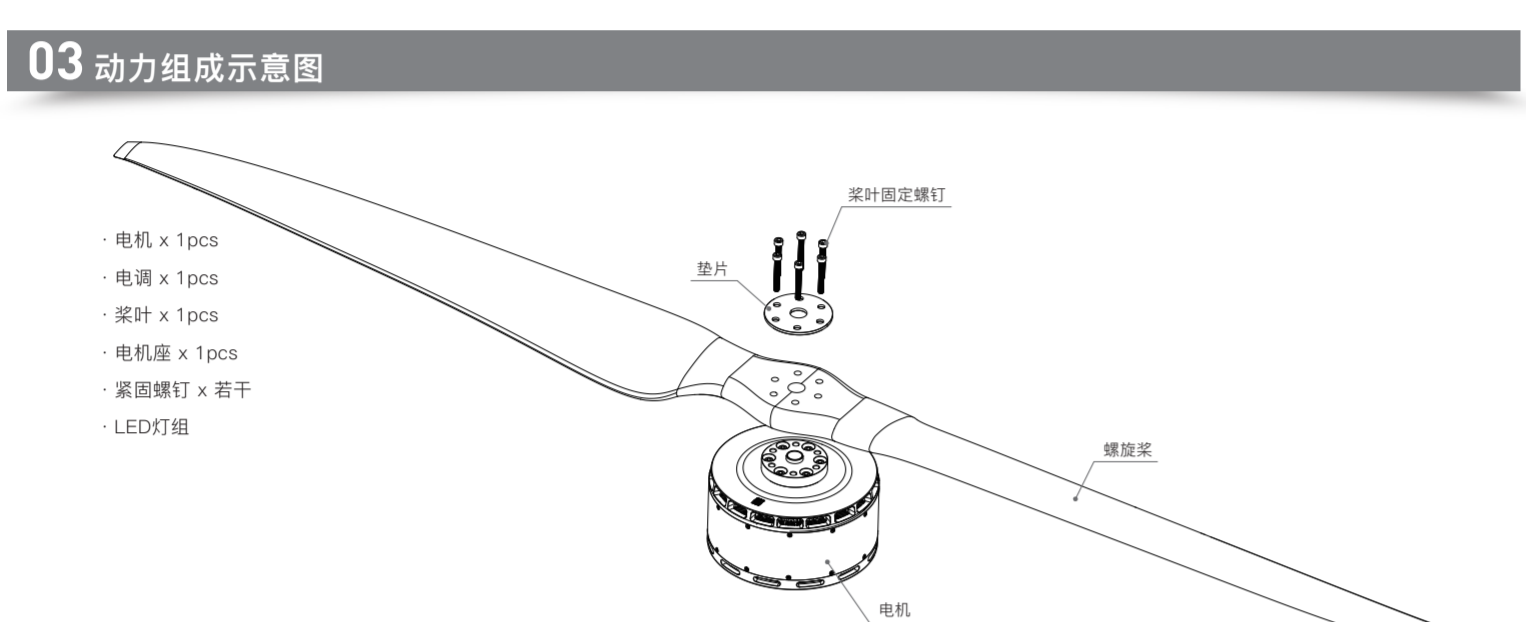
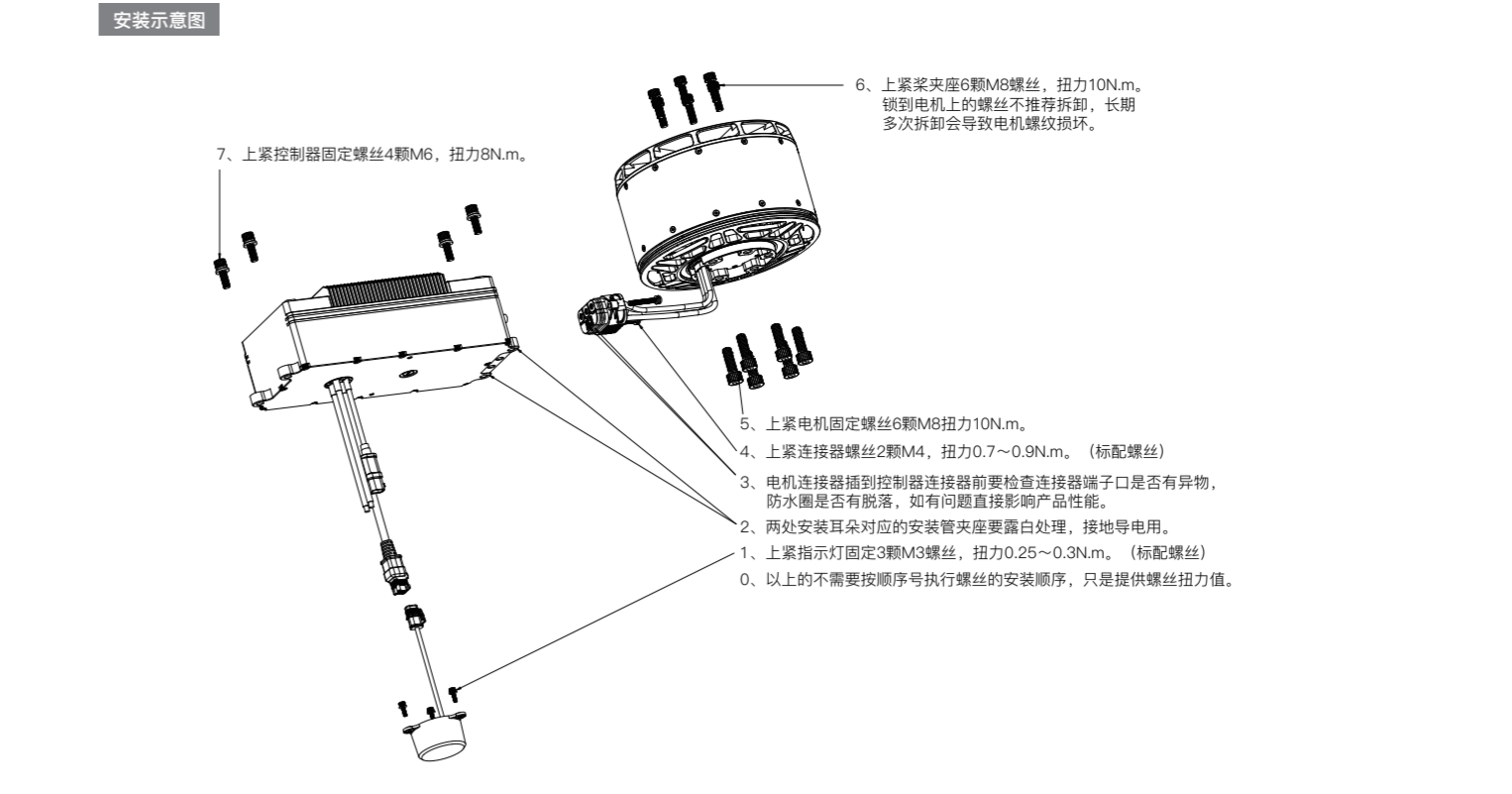

电机 KV值: 10.5KV 槽极数: 36槽42级 电机外径: 199.2 mm 电机重量(含线): 7989 g

06 动力参数

355V负载性能参数表: 包含电压、推力、电流、功率、转速、效率、扭矩、输出功率和温度的详细数据。

04 动力安装

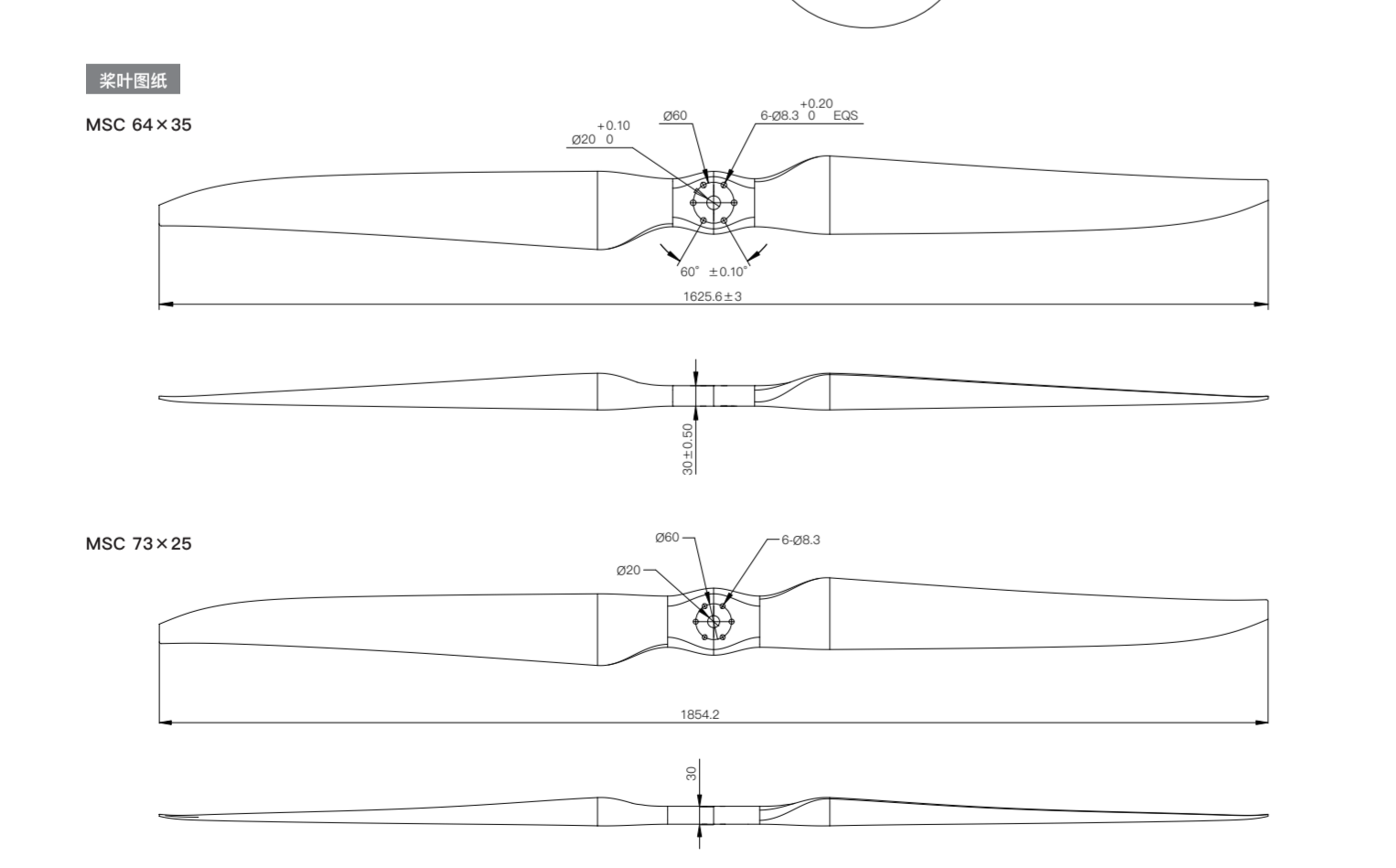
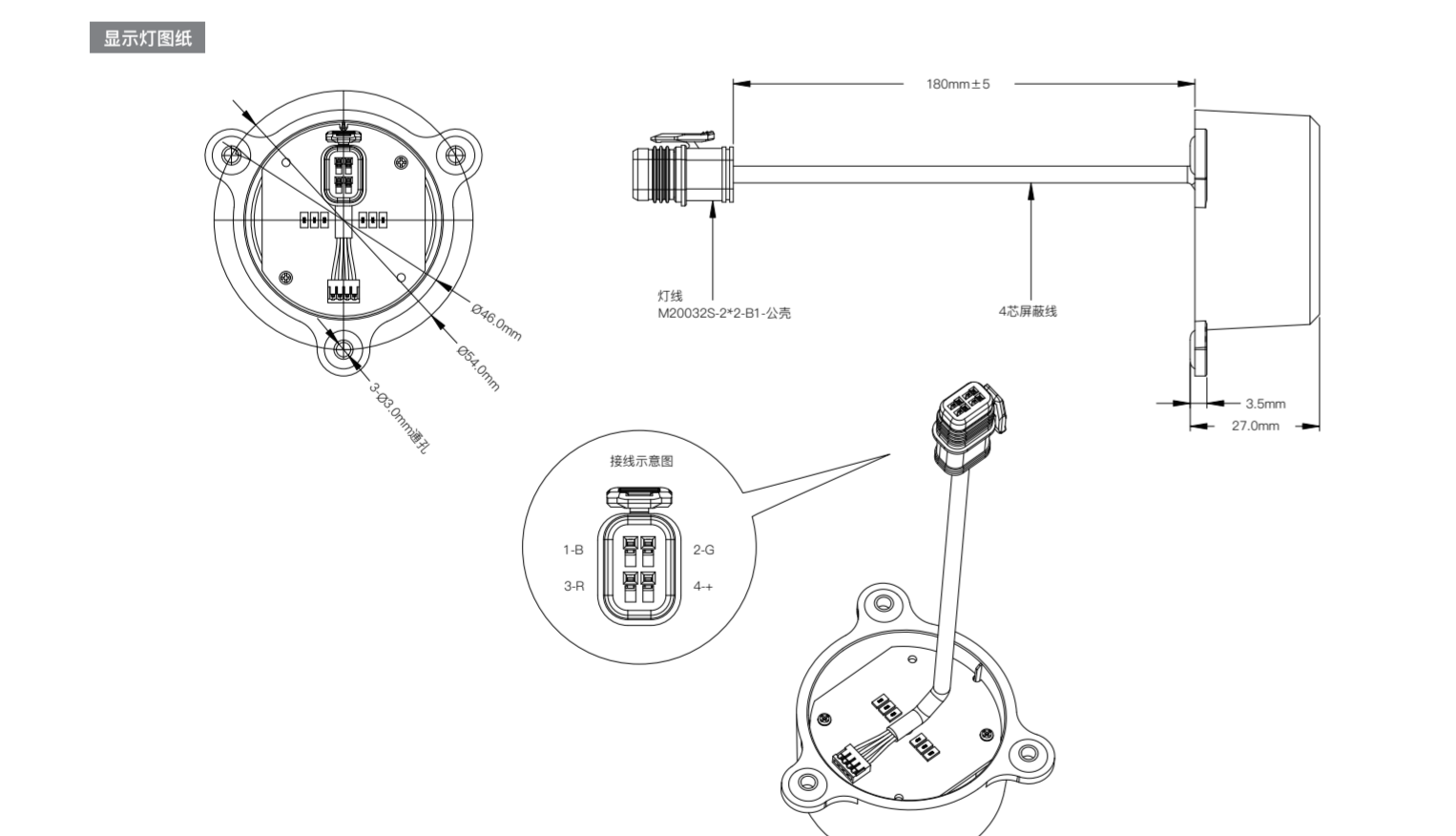
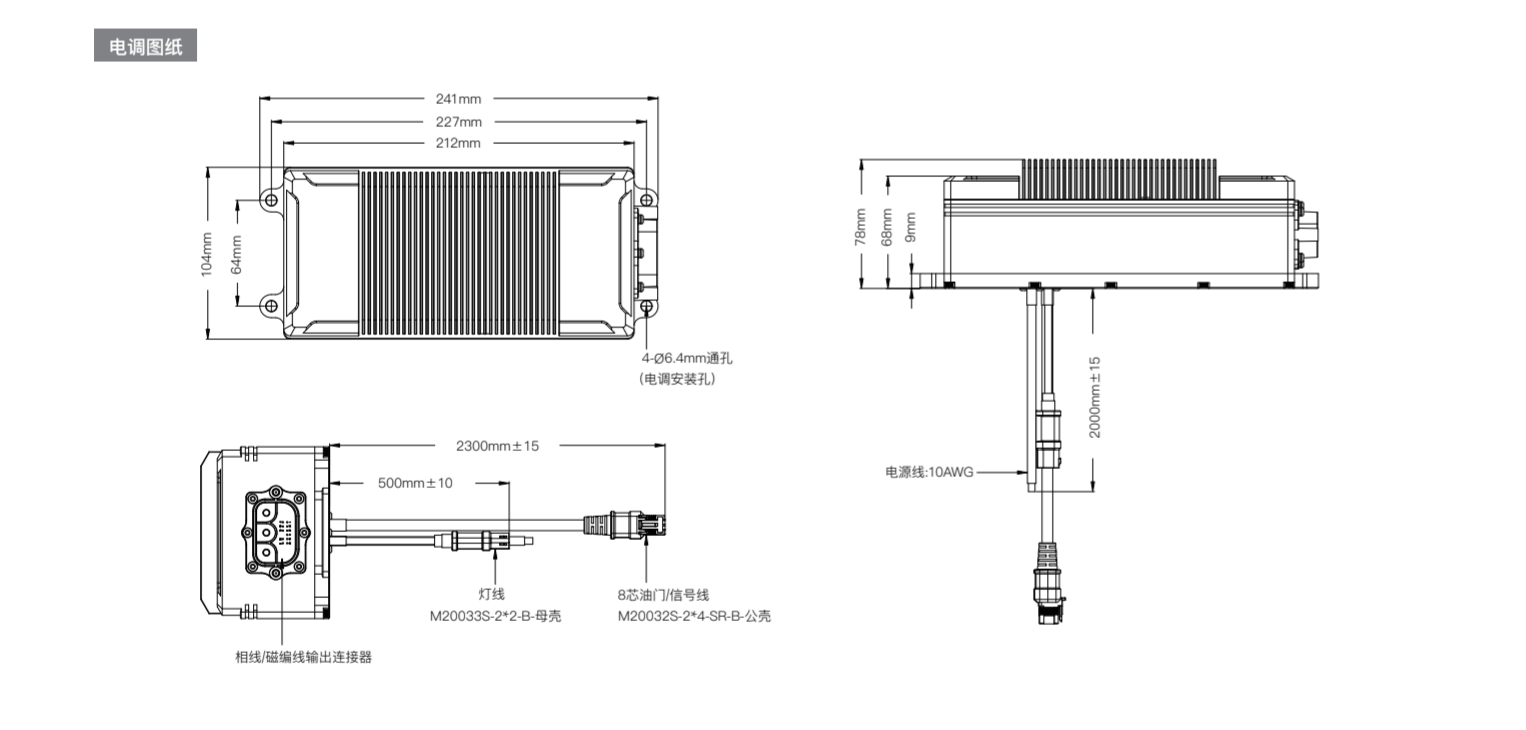
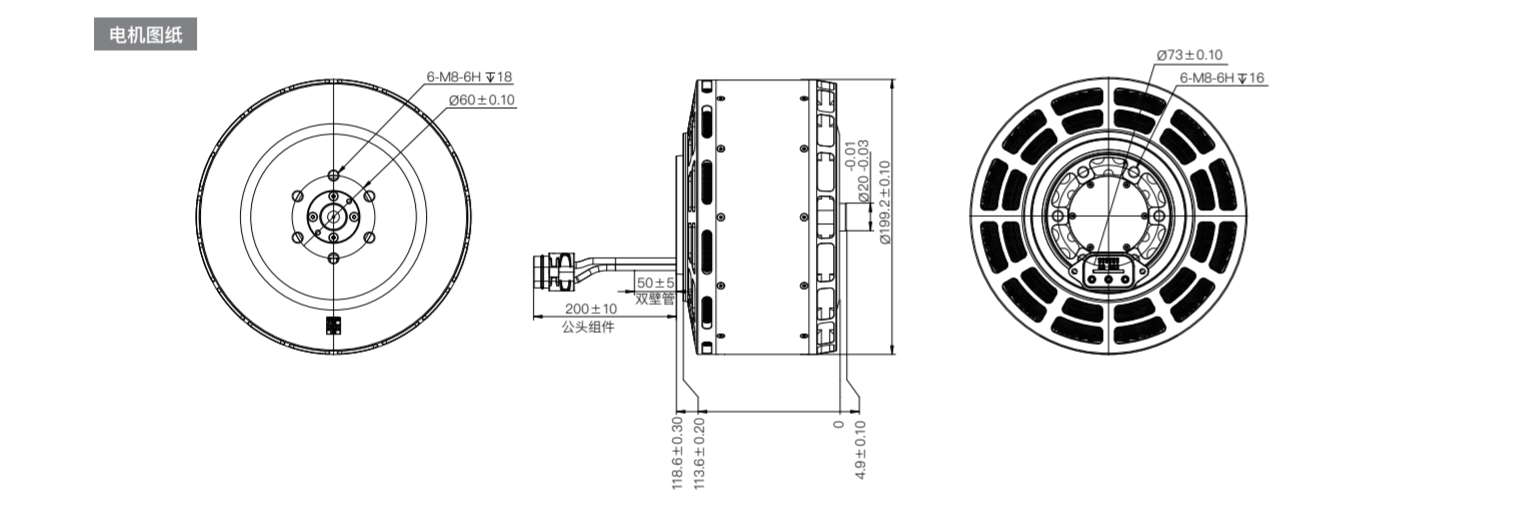

400V负载性能参数表: 包含400V工作电压下的推力、电流、功率、转速、效率、扭矩、输出功率和温度的详细数据。

400V负载性能参数表 (续): 包含400V工作电压下的推力、电流、功率、转速、效率、扭矩、输出功率和温度的详细数据。

\*以上数据为好实验室于室温 25℃、海平面高度，变化油门输入调节测得，仅供参考。

07 保护及告警功能说明

动力系统中包含的电调专为行业无人机设计，无低压保护、无过温保护。 启动保护: 动力套上电后进入自检状态，成功则听见一申自检鸣笛音后方可正常运行...

